

# Feldabhilfe: 1265

**Problem:** Motor stirbt ab - Leerlaufsteller, Füllungsregulierung verschmutzt

<b>Modelle:</b>	<b>Motoren:</b>	<b>Optionen:</b>
Astra-F 1992...1996, Calibra 1996...1997, Omega-B 1994...1996, Astra-G 1998...2000	X18XE  X20XEV, X20XEV, X20XEV, X20XER	Keine

**Beanstandung:** Motor hat unruhigen Leerlauf und stirbt teilweise ab.

**Ursache:** Ölnebel verschmutzt den Leerlaufsteller, Füllungsregulierung.

**Produktion:**

## Abhilfe:

Hinweis:

Für Astra-F (X20XEV) MJ 1996 siehe auch TSI 1523.

Einbau eines Zusatzölabscheiders und Leerlaufsteller, Füllungsregulierung reinigen.

Bei Omega-B: Einbau eines Zusatzölabscheiders, Leerlaufschrittmotor reinigen und Verbindungsstück Vorwärmerschlauch ersetzen.

Es bestehen die Vorgehensweisen A und B,

Vorgehensweise A gilt für Astra-F, Calibra, Astra-G  
Vorgehensweise B gilt für Omega-B.

Vorgehensweise A:

1. Batterie abklemmen.
2. Schellen des Motorentlüftungsschlauches lösen und Schlauch abbauen.
3. Die beiden Motorentlüftungsschlauchstücke an den Zusatzölabscheider montieren (1+2) und mit Schlauchschellen befestigen.

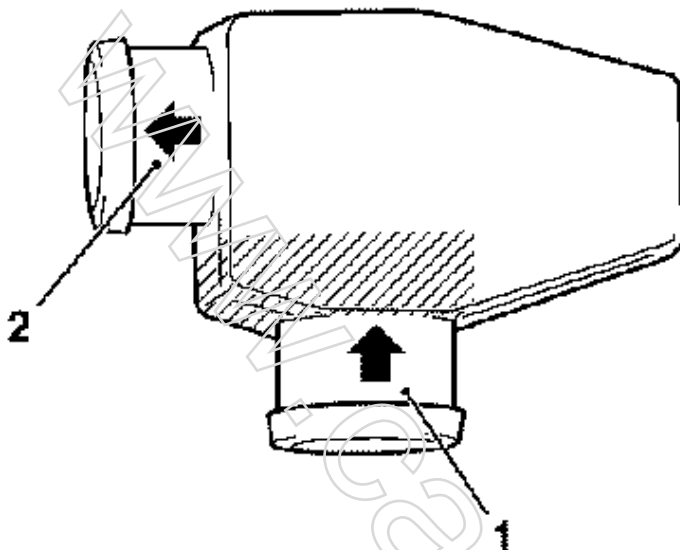

4. Zusatzölabscheider einbauen, es ist darauf zu achten, daß das Stahlgeflecht im Inneren des Zusatzölabscheiders in Richtung Motorentlüftungsrohr zeigt.  
Die auf dem Ölabscheider markierte Fließrichtung ist zu beachten.

**Hinweis:**

Bei Montage des Ölabscheiders müssen die Schläuche entkoppeln, d.h. die Stutzen des Ölabscheiders dürfen auf keinen Fall mit den Stutzen des Zylinderkopfes (3) oder des Motorentlüftungsrohres (4) in Berührung kommen.

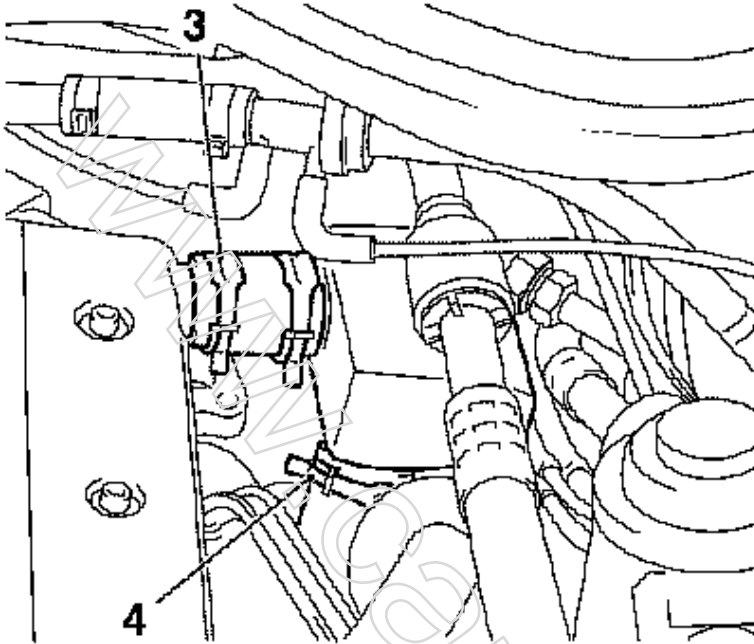

5. Leerlaufsteller, Füllungsregulierung ausbauen

- siehe Arbeitsvorgang "Leerlaufsteller, Füllungsregulierung aus- und einbauen", Baugruppe "J" der jeweiligen Service Anleitung.

6. Magnetventil (5) von Leerlaufsteller, Füllungsregulierung abbauen.

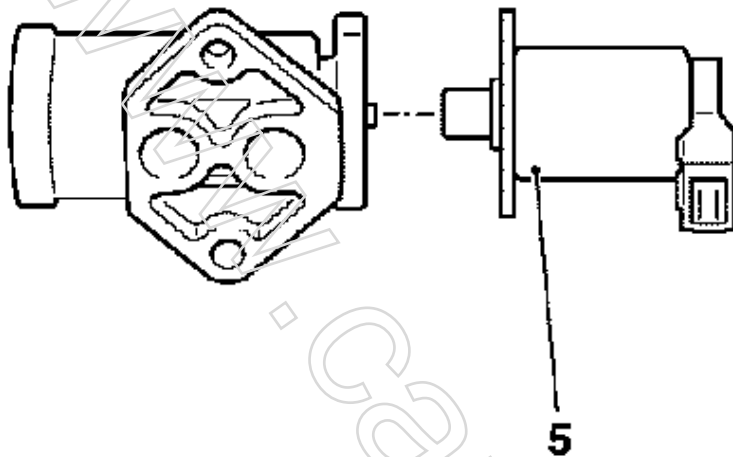

7. Leerlaufsteller, Füllungsregulierung mit Reinigungsbenzin säubern. Auf absolute Sauberkeit achten.
8. Magnetventil an Leerlaufsteller, Füllungsregulierung anbauen.
9. Leerlaufsteller, Füllungsregulierung einbauen

- siehe Arbeitsvorgang "Leerlaufsteller, Füllungsregulierung aus- und einbauen", Baugruppe "J" der jeweiligen Service Anleitung.

Hinweis:

Es ist unbedingt auf die korrekte Einbaulage der Dichtung zu achten.

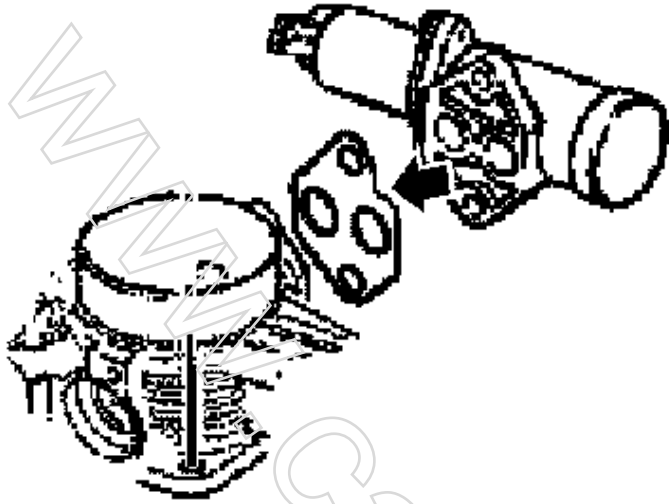

10. Bei starker Verschmutzung ist der Sekundär-Blowby-Schlauch zu erneuern.

11. Batterie anklemmen.

12. Flüchtige Speicher programmieren.

Vorgehensweise B:

1. Batterie abklemmen.

2. Schellen des Motorentlüftungsschlauches lösen und Schlauch abbauen.

3. Die beiden Motorentlüftungsschlauchstücke an den Zusatzölabscheider montieren (1+2) und mit Schlauchschellen befestigen.

4. Zusatzölabscheider einbauen, es ist darauf zu achten, daß das Stahlgeflecht im Inneren des Zusatzölabscheiders in Richtung Motorentlüftungsrohr zeigt. Die auf dem Ölabscheider markierte Fließrichtung ist zu beachten.

Hinweis:

Bei Montage des Ölabscheiders müssen die Schläuche entkoppeln, d.h. die Stutzen des Ölabscheiders dürfen auf keinen Fall mit den Stutzen des Zylinderkopfes (3) oder des Motorentlüftungsrohres (4) in Berührung kommen.

5. Drosselklappenstutzen ausbauen

- siehe Arbeitsvorgang "Drosselklappenstutzen aus- und einbauen", Baugruppe "J" der Service Anleitung Omega-B.

6. Leerlaufschrittmotor von Drosselklappenstutzen abbauen.
7. Magnetventil (5) von Leerlaufschrittmotor abbauen.
8. Leerlaufschrittmotor mit Reinigungsbenzin säubern. Auf absolute Sauberkeit achten.
9. Verbindungsstück Vorwärmungsschlauch ausbauen.
10. Neues Verbindungsstück Vorwärmungsschlauch (6) einbauen.

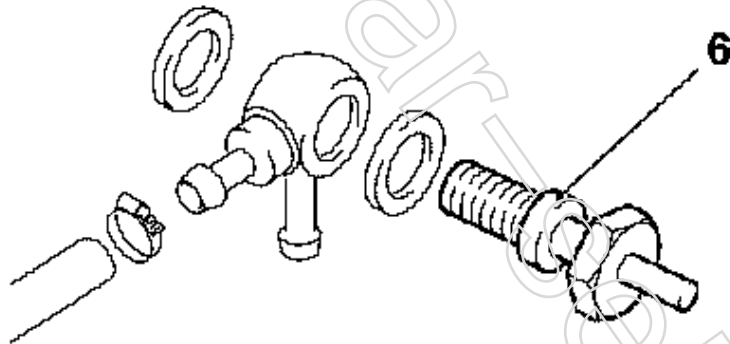

11. Magnetventil an Leerlaufschrittmotor anbauen.
12. Leerlaufschrittmotor mit neuer Dichtung an Drosselklappenstutzen anbauen.

Hinweis:

Es ist unbedingt auf die korrekte Einbaulage der Dichtung zu achten.

13. Bei starker Verschmutzung ist der Sekundär-Blowby-Schlauch zu erneuern.
14. Drosselklappenstutzen einbauen.
15. Batterie anklemmen.

16. Flüchtige Speicher programmieren.

Ersatzteile: Teile-Nr.: Katalog-Nr.:

(Astra-F, Astra-G,  
Calibra)

Zusatzölabscheider 09201848 56 56 098

Dichtung, Versteller-  
Leerlaufregulierung  
an Drosselklappenteil 09240103 08 37 302

2 x Schellen 90572595 20 94 004

Ersatzteile: Teile-Nr.: Katalog-Nr.:

(Omega-B)

Zusatzölabscheider 09201848 56 56 098

Verbindungsstück,  
Vorwärmerschlauch 90322594 06 56 161

2x Dichtring,  
Verbindungsstück 11023582 20 91 046

Dichtung,  
Drosselklappenstutzen an  
Saugrohr 90412686 08 28 466

Dichtung,  
Versteller- Leerlaufregulierung  
an Saugrohr 90240103 08 37 302

Dichtung,  
Versteller- Leerlaufregulierung  
an Saugrohr 90466220 08 37 300

2x Motorentlüftungsschlauch 24421017 06 56 067

2x Schellen 90572595 20 94 004

Arbeitswerte: TC: AW:

T8 126 50 Zusatzölabscheider einbauen und  
Leerlaufsteller, Füllungsregulierung  
reinigen.  
(Bei Omega-B: Zusatzölabscheider einbauen,  
Leerlaufschrittmotor reinigen und Verbindungsstück  
Vorwärmungsschlauch ersetzen.)

Omega-B 92 10

Astra-G 92 10

Astra-F 92 7

Die Erstattung der Beschickungszeit erfolgt nach den

Garantiekostenerstattungsrichtlinien.

**Funktionsgruppe:** J - Motor

**Fehlergruppe:** 19 - Schlechter Motorlauf

**Fehlercode:** Kein

[www.car-selfrepair.de](http://www.car-selfrepair.de)